



Prüfschein

SY 801 PW73 vom 18.12.2003

Auf ihren Antrag und auf Grund der hier gemäß der Änderungsverordnung vom 10. Januar 2000 (BGBl. I, S. 38) zum § 9 Abs. 1 der 3. WaffV in Vbdg. m. dem CIP-Beschluss XXIII-6 durchgeführten Systemprüfung wird der Firma

V. Parbst & Søn
Borsholmvej 41
3000 Helsingør
Dänemark

bescheinigt, dass die magazinierte Kartuschenmunition

6,8/11 M grün
mit der Artikelnummer 3LVS27
Hersteller: Winchester
Zulassungsbehörde: Beschussamt St. Etienne

im

Bolzensetzwerkzeug DX 36M

das von der PTB für Hilti Aktiengesellschaft unter der Zulassungsnummer S 801 zugelassen wurde, verwendet werden darf.

Die kleinsten Verpackungseinheiten sind mit dem Zeichen

PTB SY 801 PW73

für die durchgeführte Systemprüfung und den Hinweisen zu versehen,

- dass ein sicherer Gebrauch der Kartuschen nur in Geräten des o. g. Typs gegeben ist und
- dass Funktionsfehler beim Gebrauch der Kartuschen der Zulassungsstelle PTB mitzuteilen sind.

Die zur Prüfung verwendeten Kartuschen sind aus dem Los mit der Nummer UA 02.

Die Anlage besteht aus

2 Zeichnungen mit den Zeichen SY 801 PW73.01 bis SY 801 PW73.02

und ist Bestandteil des Prüfscheins.

Physikalisch-Technische Bundesanstalt
Im Auftrag

Ernst Franke
Technischer Regierungsoberamtsrat

Braunschweig, den 18.12.2003
Geschäftszeichen: PTB-1.33-4009947



POWER LEVEL	COLOR CODE	VELOCITY (FT/S @ 6.5 FT)		LOAD SYMBOL
		MIN. LOT MEAN	MAX. LOT MEAN	
1	GREY	-	-	-
2	BROWN	420	400	27SBS-1
3	GREEN	490	470	27SGS-1
4	YELLOW	560	540	27SYS-1
5	RED	610	590	27SSS-1
6	BLACK	660	640	27SPS-1

PRIMER: 4611C AVG. CHARGE .35 - .42 gr.

- ④ USE OF HEADSTAMP OTHER THAN SHOWN
- ④ DOES NOT INDICATE A DIFFERENT LOAD TYPE
- ③ BLACK COLOR CODE USED FOR EUROPEAN MARKET
- ② COLORED LACQUER APPLIED HERE FOR PAT.M.L.
- ② POWER LEVEL IDENTIFICATION
- ① STEEL CASE FOR POWER LEVELS 1 THRU 6 ④

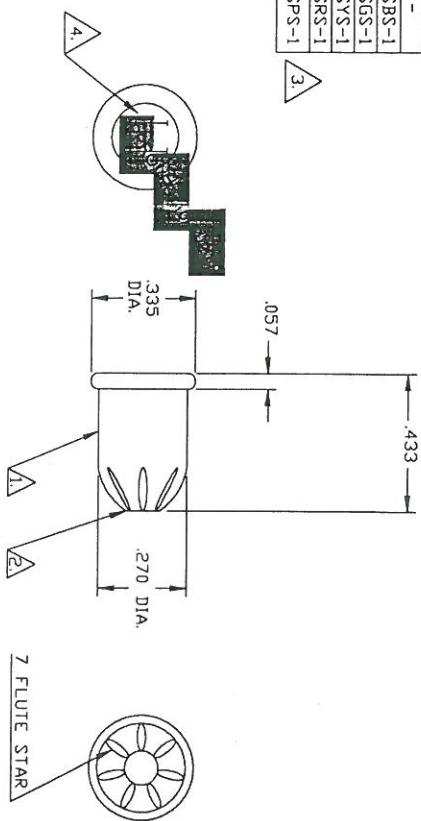

REVISIONS		
SYM	DESCRIPTION	DATE
	ECD 16982	
A	ECD 23260	PH 1/24/04

FOR AMMUNITION APPROVALS FROM PRODUCT ENG. QUALITY ASSURANCE AND MARKET PLANNING REFER TO LATEST ECD REVISION

INTERNAL USE ONLY - CAL. 27 SHORT (6.8 x 11mm) NOT FOR BID PURPOSES
PRIMERS
STAR CRIMP
POWDER ACTUATED
TOOL LOAD

WINKELBREMSE
VINCESTER DIVISION
EAST ALTON, IL

DRAWN BY	A. GOODRICH	CHECKED	DATE
ENGINEER	K.A.G.	R.J.M.	1-1-94
SCALE	4=1	SUPERSEDES	

DWG. NO.	P05018
SHEET	OF

DLIN PROPRIETARY: ALL OF THE INFORMATION HEREIN IS CONFIDENTIAL AND THE REPRODUCTION, USE, OR DISCLOSURE OF THE CONTENTS IS PROHIBITED WITHOUT THE WRITTEN PERMISSION OF DLIN.

ACAD2000 GENERATED DRAWING

DWG. NO. P05018

REV A

Zeichnung Nr. SY 801 PW73.02 zum Prüfschein Nr. SY 801 PW73

Rote Eintragungen sind Änderungen bzw. Ergänzungen der Physikalisch-Technischen Bundesanstalt

Physikalisch-Technische Bundesanstalt

Braunschweig, den 18.12.2003

Im Auftrag

Frank
Ernst Franke

