



## Prüfschein

SY 802 PW73 vom 18.12.2003

Auf ihren Antrag und auf Grund der hier gemäß der Änderungsverordnung vom 10. Januar 2000 (BGBl. I, S. 38) zum § 9 Abs. 1 der 3. WaffV in Vbdg. m. dem CIP-Beschluss XXIII-6 durchgeführten Systemprüfung wird der Firma

V. Parbst & Søn  
Borsholmvej 41  
3000 Helsingør  
Dänemark

bescheinigt, dass die magazinierte Kartuschenmunition

6,8/11 M grün  
mit der Artikelnummer 3LVS27  
Hersteller: Winchester  
Zulassungsbehörde: Beschussamt St. Etienne

im

Bolzensetzwerkzeug DX A40

das von der PTB für Hilti Aktiengesellschaft unter der Zulassungsnummer S 802 zugelassen wurde, verwendet werden darf.

Die kleinsten Verpackungseinheiten sind mit dem Zeichen

**PTB SY 802 PW73**

für die durchgeführte Systemprüfung und den Hinweisen zu versehen,

- dass ein sicherer Gebrauch der Kartuschen nur in Geräten des o. g. Typs gegeben ist und
- dass Funktionsfehler beim Gebrauch der Kartuschen der Zulassungsstelle PTB mitzuteilen sind.

Die zur Prüfung verwendeten Kartuschen sind aus dem Los mit der Nummer UA 02.

Die Anlage besteht aus

2 Zeichnungen mit den Zeichen SY 802 PW73.01 bis SY 802 PW73.02

und ist Bestandteil des Prüfscheins.

Physikalisch-Technische Bundesanstalt  
Im Auftrag

  
Ernst Franke  
Technischer Regierungsoberamtsrat

Braunschweig, den 18.12.2003  
Geschäftszeichen: PTB-1.33-4009949





POWER LEVEL	COLOR CODE	VELOCITY (FT/S @ 6.5 FT)		LOAD SYMBOL
		NOMINAL	MIN. LOT MEAN / MAX. LOT MEAN	
1	GREY	-	-	-
2	BROWN	420	400	440
3	GREEN	490	470	510
4	YELLOW	560	540	580
5	RED	610	590	630
6	PURPLE / BLACK	660	640	680

PRIMER: 4611C AVG. CHARGE .35 - .42 gr.

1. STEEL CASE FOR POWER LEVELS 1 THRU 6 (A)
2. POWDER LEVEL IDENTIFICATION
3. BLACK COLOR CODE USED FOR EUROPEAN MARKET COLORED LACQUER APPLIED HERE FOR P.A.T.M.I.
4. DOES NOT INDICATE A DIFFERENT LOAD TYPE

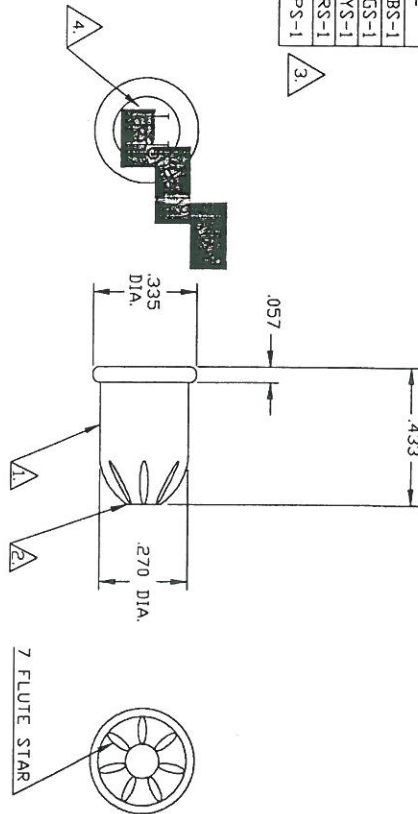

REVISIONS		
SYM	DESCRIPTION	BY DATE APPROVED
ECD	16982	
A	ECD 23260	PH 1/24/01

DLIN PROPRIETARY: ALL OF THE INFORMATION HEREIN IS CONFIDENTIAL AND THE REPRODUCTION, USE, OR DISCLOSURE OF THE CONTENTS IS PROHIBITED WITHOUT THE WRITTEN PERMISSION OF DLIN.

INTERNAL USE ONLY - CAL. 27 SHORT (6.8 x 11mm) NOT FOR BID PURPOSES - PRIMER STAR CRIMP POWDER ACTUATED		TITLE CAL. 27 SHORT (6.8 x 11mm) PRIMER STAR CRIMP POWDER ACTUATED TOOL LOAD	
FOR AMMUNITION APPROVALS FROM PRODUCT ENG. QUALITY ASSURANCE, AND MARKET PLANNING REFER TO LATEST ECO REVISION		DRAWN BY A. GODDRIK ENGINEER K.A.G. SCALE 4=1	
DATE 1-1-01 MFC 1-1-01 SUPERSEDES		DATE 1-1-01 MFC 1-1-01 SUPERSEDES	
THE SIZE B		THE DWG NO. P05018 OF SKET	

ACAD2000 GENERATED DRAWING

DWG NO. P05018

REV A

## Zeichnung Nr. SY 802 PW73.02 zum Prüfschein Nr. SY 802 PW73

Rote Eintragungen sind Änderungen bzw. Ergänzungen der Physikalisch-Technischen Bundesanstalt

Physikalisch-Technische Bundesanstalt

Braunschweig, den 18.12.2003

Im Auftrag

Ernst Franke

