



Prüfschein

SY 809 PW64 vom 18.12.2003

Auf ihren Antrag und auf Grund der hier gemäß der Änderungsverordnung vom 10. Januar 2000 (BGBl. I, S. 38) zum § 9 Abs. 1 der 3. WaffV in Vbdg. m. dem CIP-Beschluss XXIII-6 durchgeführten Systemprüfung wird der Firma

V. Parbst & Søn
Borsholmvej 41
3000 Helsingør
Dänemark

bescheinigt, dass die magazinierte Kartuschenmunition

6,8/11 M gelb
mit der Artikelnummer 4LVS27
Hersteller: Winchester
Zulassungsbehörde: Beschussamt St. Etienne

im

Bolzensetzwerkzeug DX 351

das von der PTB für Hilti Aktiengesellschaft unter der Zulassungsnummer S 809 zugelassen wurde, verwendet werden darf.

Die kleinsten Verpackungseinheiten sind mit dem Zeichen

PTB SY 809 PW64

für die durchgeführte Systemprüfung und den Hinweisen zu versehen,

- dass ein sicherer Gebrauch der Kartuschen nur in Geräten des o. g. Typs gegeben ist und
- dass Funktionsfehler beim Gebrauch der Kartuschen der Zulassungsstelle PTB mitzuteilen sind.

Die zur Prüfung verwendeten Kartuschen sind aus dem Los mit der Nummer UE 12.

Die Anlage besteht aus

2 Zeichnungen mit den Zeichen SY 809 PW64.01 bis SY 809 PW64.02

und ist Bestandteil des Prüfscheins.

Physikalisch-Technische Bundesanstalt
Im Auftrag

Braunschweig, den 18.12.2003
Geschäftszeichen: PTB-1.33-4009954

Franke
Ernst Franke
Technischer Regierungsoberamtsrat



POWER LEVEL	COLOR CODE	VELOCITY (FT/S @ 6.5 FT)		LOAD SYMBOL
		NOMINAL	MEAN	
1	GREY	-	-	-
2	BROWN	420	400	440
3	GREEN	490	470	510
4	YELLOW	560	540	580
5	RED	610	590	630
6	BLACK	660	640	680

PRIMER: 4611C AVG. CHARGE .35 - .42 gr.

1. STEEL CASE FOR POWER LEVELS 1 THRU 6
2. POWDER LEVEL IDENTIFICATION
3. BLACK COLOR CODE USED FOR EUROPEAN MARKET
4. DOES NOT INDICATE A DIFFERENT LOAD TYPE

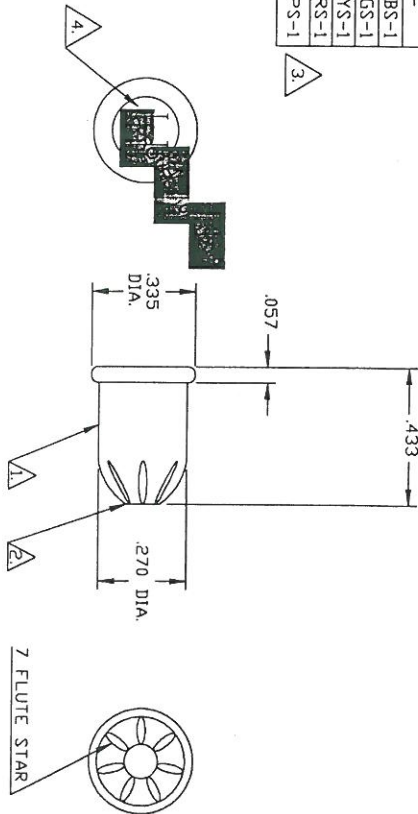

REVISIONS		
SYM	DESCRIPTION	DATE
A	ECD 16982	PH
A	ECD 23260	PH

DLIN PROPRIETARY: ALL OF THE INFORMATION HEREIN IS CONFIDENTIAL AND THE REPRODUCTION, USE, OR DISCLOSURE OF THE CONTENTS IS PROHIBITED WITHOUT THE WRITTEN PERMISSION OF DLIN.

FOR AMMUNITION APPROVALS FROM PRODUCT ENG. QUALITY ASSURANCE AND MARKET PLANNING REFER TO LATEST ECD REVISION		DRAWN BY A. GOODRICH		DATE 1-1-04
INTERNAL USE ONLY - CAL. 27 SHORT (6.8 x 11mm) NOT FOR BID PURPOSES		ENGINEER KAG. R.J.M.		DATE 1-1-04
PRIMIFIRE STAR CRIMP POWDER ACTUATED TOOL LOAD		CHECKER		DATE
TITLE		SCALE 4=1		DWG NO. P05018
VINNIE & GRIFFIN		SHEET		OF

ACAD2000 GENERATED DRAWING

DWG NO. P05018

REV A

Zeichnung Nr. SY 809 PW64.02 zum Prüfschein Nr. SY 809 PW64

Rote Eintragungen sind Änderungen bzw. Ergänzungen der Physikalisch-Technischen Bundesanstalt

Physikalisch-Technische Bundesanstalt

Braunschweig, den 18.12.2003

Im Auftrag

Ernst Franke

