



Prüfschein

SY 812 PW54 vom 18.12.2003

Auf ihren Antrag und auf Grund der hier gemäß der Änderungsverordnung vom 10. Januar 2000 (BGBl. I, S. 38) zum § 9 Abs. 1 der 3. WaffV in Vbdg. m. dem CIP-Beschluss XXIII-6 durchgeführten Systemprüfung wird der Firma

V. Parbst & Søn
Borsholmvej 41
3000 Helsingør
Dänemark

bescheinigt, dass die magazinierte Kartuschenmunition

6,8/11 M gelb
mit der Artikelnummer 4LVS27
Hersteller: Winchester
Zulassungsbehörde: Beschussamt St. Etienne

im

Bolzensetzwerkzeug DX 460

das von der PTB für Hilti Aktiengesellschaft unter der Zulassungsnummer S 812 zugelassen wurde, verwendet werden darf.

Die kleinsten Verpackungseinheiten sind mit dem Zeichen

PTB SY 812 PW54

für die durchgeführte Systemprüfung und den Hinweisen zu versehen,

- dass ein sicherer Gebrauch der Kartuschen nur in Geräten des o. g. Typs gegeben ist und
- dass Funktionsfehler beim Gebrauch der Kartuschen der Zulassungsstelle PTB mitzuteilen sind.

Die zur Prüfung verwendeten Kartuschen sind aus dem Los mit der Nummer UE 12.

Die Anlage besteht aus

2 Zeichnungen mit den Zeichen SY 812 PW54.01 bis SY 812 PW54.02

und ist Bestandteil des Prüfscheins.

Physikalisch-Technische Bundesanstalt
Im Auftrag

Braunschweig, den 18.12.2003
Geschäftszeichen: PTB-1.33-4009958

Ernst Franke
Technischer Regierungsoberamtsrat



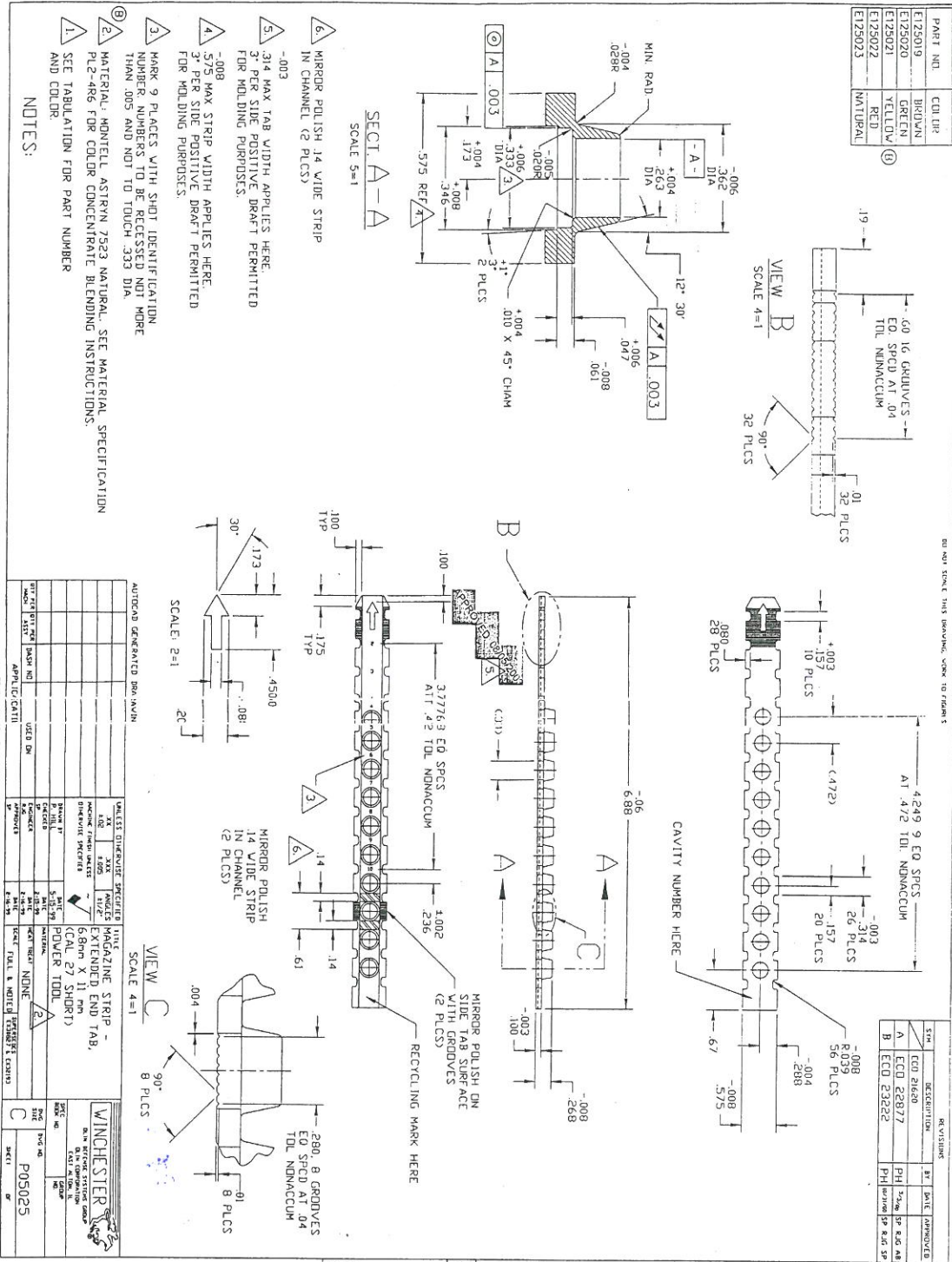

Zeichnung Nr. SY 812 PW54.01 zum Prüfschein Nr. SY 812 PW54

Rote Eintragungen sind Änderungen bzw. Ergänzungen der Physikalisch-Technischen Bundesanstalt

Physikalisch-Technische Bundesanstalt

Braunschweig, den 18.12.2003

Im Auftrag

Ernst Franke
Ernst Franke



POWER LEVEL	COLOR CODE	VELOCITY (FT/S @ 6.5 FT)	MIN. LOT		MAX. LOT		LOAD SYMBOL
			NOMINAL	MEAN	NOMINAL	MEAN	
1	GREY	-	-	-	-	-	-
2	BROWN	420	400	440	27SRS-1	27SRS-1	-
3	GREEN	490	470	510	27SGS-1	27SGS-1	-
4	YELLOW	560	540	580	27SYS-1	27SYS-1	-
5	RED	610	590	630	27SRS-1	27SRS-1	-
6	BLACK	660	640	680	27SPS-1	27SPS-1	-

PRIMER: 4611C AVG. CHARGE .35 - .42 gr.

1. STEEL CASE FOR POWER LEVELS 1 THRU 6
2. POWER LEVEL IDENTIFICATION
3. BLACK COLOR CODE USED FOR EUROPEAN MARKET
4. DOES NOT INDICATE A DIFFERENT LOAD TYPE

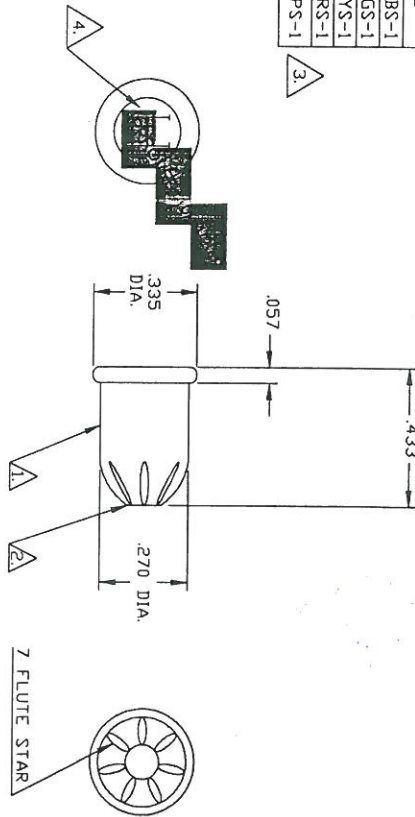

REVISIONS		
SYM	DESCRIPTION	BY DATE APPROVED
A	ECD 16982	PH / vana
A	ECD 23260	PH / vana

FOR AMMUNITION APPROVALS FROM PRODUCT ENG. QUALITY ASSURANCE AND MARKET PLANNING REFER TO LATEST ECO REVISION		DRAWN BY A. GODDRICH		DATE 1-1-04
INTERNAL USE ONLY - NOT FOR BID PURPOSES		ENGINEER K.A.G.		SCALE 4=1
CAL. 27 SHORT (6.8 x 11mm)		CHECKED R.J.M.		DATE 1-1-04
PRIMERE STAR CRIMP		SUPERSEDES		
POWDER ACTUATED TOOL LOAD		DVG NO. P05018		SHEET OF
UNION BRASS		VINCESTER DIVISION EAST ALTON, IA		

DLIN PROPRIETARY: ALL OF THE INFORMATION HEREIN IS CONFIDENTIAL AND THE REPRODUCTION, USE, OR DISCLOSURE OF THE CONTENTS IS PROHIBITED WITHOUT THE WRITTEN PERMISSION OF DLIN.

ACAD2000 GENERATED DRAWING

DWG NO. P05018

REV A

Zeichnung Nr. SY 812 PW54.02 zum Prüfschein Nr. SY 812 PW54

Rote Eintragungen sind Änderungen bzw. Ergänzungen der Physikalisch-Technischen Bundesanstalt

Physikalisch-Technische Bundesanstalt

Braunschweig, den 18.12.2003

Im Auftrag

Ernst Franke

