



## Prüfschein

SY 812 PW56 vom 18.12.2003

Auf ihren Antrag und auf Grund der hier gemäß der Änderungsverordnung vom 10. Januar 2000 (BGBl. I, S. 38) zum § 9 Abs. 1 der 3. WaffV in Vbdg. m. dem CIP-Beschluss XXIII-6 durchgeführten Systemprüfung wird der Firma

V. Parbst & Søn  
Borsholmvej 41  
3000 Helsingør  
Dänemark

bescheinigt, dass die magazinierte Kartuschenmunition

6,8/11 M rot  
mit der Artikelnummer 6REDLVS27  
Hersteller: Winchester  
Zulassungsbehörde: Beschussamt St. Etienne

im

Bolzensetzwerkzeug DX 460

das von der PTB für Hilti Aktiengesellschaft unter der Zulassungsnummer S 812 zugelassen wurde, verwendet werden darf.

Die kleinsten Verpackungseinheiten sind mit dem Zeichen

**PTB SY 812 PW56**

für die durchgeführte Systemprüfung und den Hinweisen zu versehen,

- dass ein sicherer Gebrauch der Kartuschen nur in Geräten des o. g. Typs gegeben ist und
- dass Funktionsfehler beim Gebrauch der Kartuschen der Zulassungsstelle PTB mitzuteilen sind.

Die zur Prüfung verwendeten Kartuschen sind aus dem Los mit der Nummer SL 40.

Die Anlage besteht aus

2 Zeichnungen mit den Zeichen SY 812 PW56.01 bis SY 812 PW56.02

und ist Bestandteil des Prüfscheins.

Physikalisch-Technische Bundesanstalt  
Im Auftrag

  
Ernst Franke  
Technischer Regierungsoberamtsrat

Braunschweig, den 18.12.2003  
Geschäftszeichen: PTB-1.33-4009631



POWER LEVEL	COLOR CODE	VELOCITY (FT/S @ 6.5 FT)		LOAD SYMBOL
		MIN. LOT MEAN	MAX. LOT MEAN	
1	GREY	-	-	-
2	BROWN	420	400	27SRS-1
3	GREEN	490	470	27SGS-1
4	YELLOW	560	540	27SYS-1
5	RED	610	590	27SRS-1
6	PURPLE/BLACK	660	640	27SPS-1

PRIMER: 4611C AVG. CHARGE .35 - .42 gr.

1. STEEL CASE FOR POWER LEVELS 1 THRU 6
2. POWDER LEVEL IDENTIFICATION
3. BLACK COLOR CODE USED FOR EUROPEAN MARKET
4. USE OF HEADSTAMP OTHER THAN SHOWN DOES NOT INDICATE A DIFFERENT LOAD TYPE

DLIN PROPRIETARY: ALL OF THE INFORMATION HEREIN IS CONFIDENTIAL AND THE REPRODUCTION, USE, OR DISCLOSURE OF THE CONTENTS IS PROHIBITED WITHOUT THE WRITTEN PERMISSION OF DLIN.

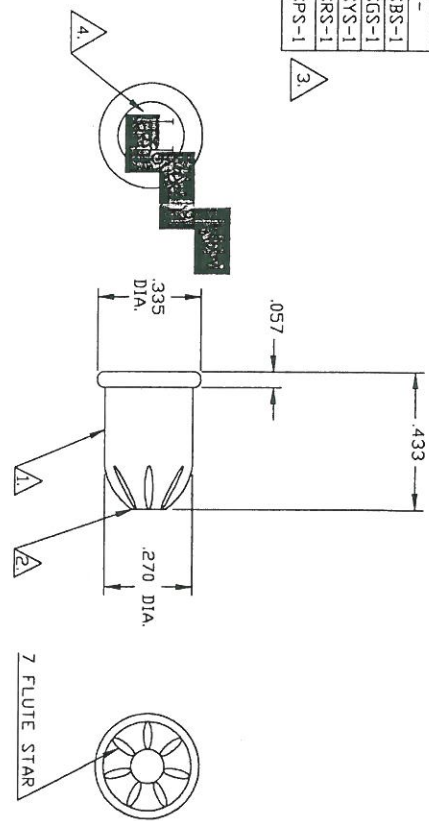

REVISIONS			
SYM	DESCRIPTION	BY	DATE APPROVED
A	ECD 23260	PH	1/24/01

INTERNAL USE ONLY - CAL. 27 SHORT (6.8 x 11mm)  
NOT FOR BID PURPOSES - RIMFIRE STAR CRIMP  
POWDER ACTUATED  
TOOL LOAD

FOR AMMUNITION APPROVALS FROM PRODUCT ENG. QUALITY ASSURANCE, AND MARKET PLANNING REFER TO LATEST ECO REVISION

DESIGNED BY A. GODDRICH	CHECKED BY R.J.M.	DATE 1-1-04	SCALE 4=1
DRAWN BY K.A.G.		DATE 1-1-04	SCALE 4=1

WINDMILL BRAND  
VINCESTER DIVISION  
EAST ALTON, IL

DWG NO. P05018  
SHEET 0F

ACAD2000 GENERATED DRAWING

DWG NO. P05018 REV A

**Zeichnung Nr. SY 812 PW56.02 zum Prüfschein Nr. SY 812 PW56**

Rote Eintragungen sind Änderungen bzw. Ergänzungen der Physikalisch-Technischen Bundesanstalt

**Physikalisch-Technische Bundesanstalt**

Braunschweig, den 18.12.2003

Im Auftrag

*Frank*  
Ernst Franke

